



USER MANUAL | MANUAL DEL USUARIO | BEDIENUNGSANLEITUNG

MANUEL D'UTILISATION | MANUALE UTENTE | 取扱説明書

Table of Contents | Tabla de Contenido | Inhaltsverzeichnis | Table des Matières Indice | 目次

English	I . Usage Instructions.....	1
	II . Introduction of Buttons and Menu.....	4
	III. Technical Specification.....	12
Español	I . Introducción de uso.....	13
	II . Introducción de Función (Descripción de Menú).....	16
	III. Parámetros técnicos.....	24
Deutsche	I . Einleitung.....	25
	II . Funktion (Menü).....	28
	III. Produktparameter.....	36
Français	I . Introduction à l' utilisation.....	37
	II . Profil des fonctions(Présentation du menu).....	40
	III. Spécifications du produit.....	48
Italiano	I . Introduzione all'uso.....	49
	II . Introduzione funzionale (descrizione del menu).....	52
	III. Parametri del prodotto.....	60
日本語	I . 使い方.....	61
	II . ボタンと機能.....	64
	III. 仕様.....	72

I . Usage Instructions

Installation and Change of microSD Card



1. Please insert microSD card(at least C6) face up to card Slot before using.
2. Please format the microSD card in the camera before using.
3. Press the microSD card inward to take out the card

Instruction of Indicator Light and Charging

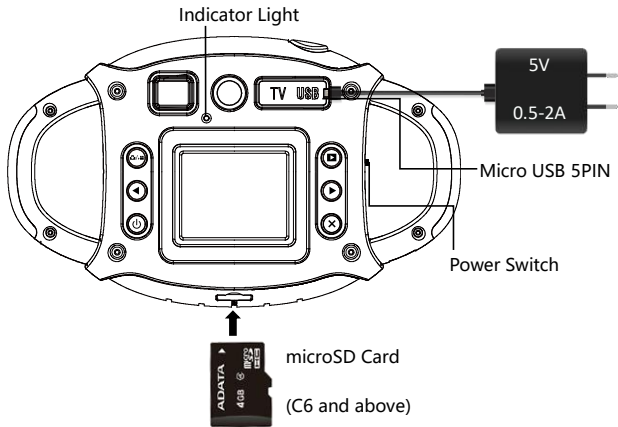
1. Indicator light turns on blue when camera is powered on and during working.
2. Indicator light turns on red during charging and turns off once fully charged.



Instructions of Camera Power On/Off

1. Push the Power Switch to "ON", then Long press the Power Button  to turn on the camera, blue light on.
2. Long press the Power Button  to turn off the camera, blue light off.
3. The camera will be automatically power off if no operation for 5 minutes.
4. Please push the Power Switch to "OFF" if the camera will not be used for a long time.

II. Introduction of Buttons and Functions

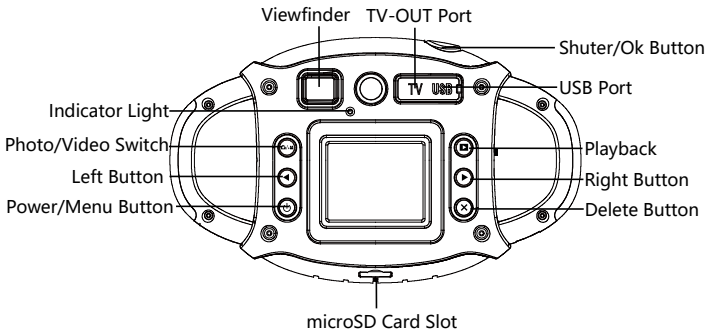

Power/Menu Button

Press Power Button to access to menu settings. Press Left & Right Button to shift selections between Resolution, Movie Size, Capture Mode etc. Press Shuter/OK Button to select. Press Power Button to return.

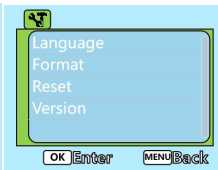
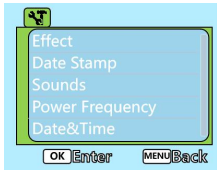

Photo/Video Switch

Press the button to switch back and forth between photo and video. Photo mode is the default. In either mode, press Shutter/OK Button to capture the image or video.

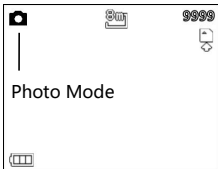
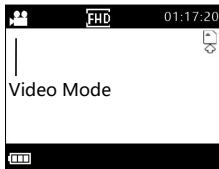

Playback

Press Playback, then the Left or Right buttons to review Photo or Video. Press OK Button to playback video. During playback, press Delete Button to select protecting or deleting photo/video. Press Left/Right Button to switch and press OK button to select. Press Power Button to return.

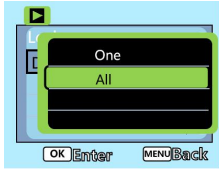
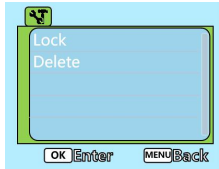

X Delete Button

When in Photo Mode and Video Mode, press Delete Button could direct to deleting photo/video. Press Left or Right Buttons to choose and press Shutter/OK Button to select and exit.

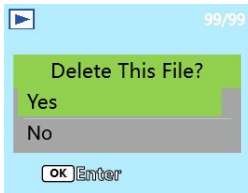

◀ ▶ Left Button/Right Button (Color Effects/Photo Frames Select)

In Photo Mode, press Left Button to select different Color Effects, press Right Button to select Photo Frames. Press Left and Right Button to change colors and frames. Press Shutter/OK Button to shoot.



Notes: Color Effects or Photo Frames are not available in Video Mode.

Date & Time Setting

Find Date&Time Setting in Menu. Press Power/Menu Button to switch Date/Month/Year and Hours&Minutes. Press the Left or Right Buttons to choose date and time, and press OK Button to complete the setting.

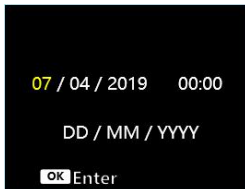
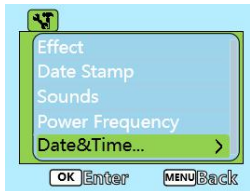

Language Setting

Find Language in Menu. Press OK Button to view Languages. Press the Left or Right Buttons to switch between languages, press OK Button to select.

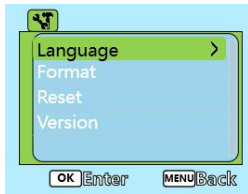

III. Technical Parameters

Display	2.0 Inch IPS Screen
Sensor	1/4" CMOS 1M Pixels
Photo	Format:JGP; Resolution: 1MP, 2MP, 5MP, 8MP
Video	Format: AVI; Resolution: 1080P/30FPS, 720P/30FPS
Photo Frames	20+
Color Effects	Normal, B&W, Sepia, Negative, Red, Green, Blue
White Blacnce	Auto
ISO	Auto
Auto Power Off	5 Minutes
Date&Stamp	Off, Date, Date&Time
Sound	Off, On
Language	Chinese, English, French, Spanish, German, Italian, Portuguese, Dutch, Japanese, Russian, Arabic etc.
Audio Record	Support, Built-in Microphone
Battery	Built-in 3.7V 600mAh Lithium Battery
Storage	External SD Card up to 32GB
PC Interface	USB 2.0

I . Introducción de Uso

Instalación y reemplazo de la tarjeta microSD

1. Inserte la tarjeta microSD (al menos C6) antes de usar.
2. Formatee la tarjeta microSD en la cámara antes de usarla.
3. Presione la tarjeta microSD hacia adentro para sacar la tarjeta.

Instrucción de luz indicadora y carga

La luz indicadora se enciende en azul cuando la cámara está encendida y durante el trabajo. La luz indicadora se enciende en rojo durante la carga y se apaga una vez que está completamente cargada.

Luz indicadora

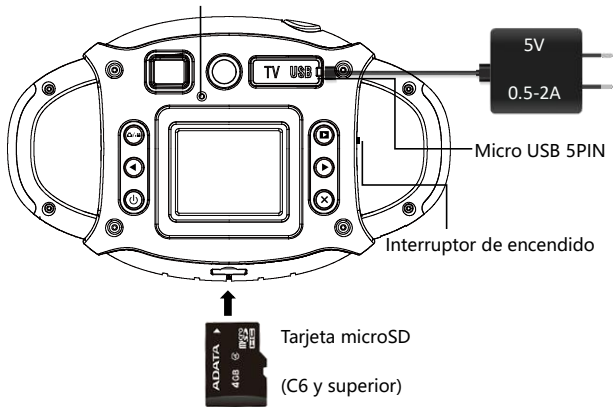

ES I 14

Instrucciones de encendido / apagado de la cámara

1. Pulse el interruptor de encendido en "ON", luego mantenga presionado el botón de encendido para encender la cámara, la luz azul encendida.
2. Mantenga presionado el botón de encendido para apagar la cámara, la luz azul apagada.
3. La cámara se apagará automáticamente si no se realiza ninguna operación durante 5 minutos.
4. Presione el interruptor de encendido a "OFF" si la cámara no se utilizará durante mucho tiempo.

II. Introducción de Función (Descripción de Menú)

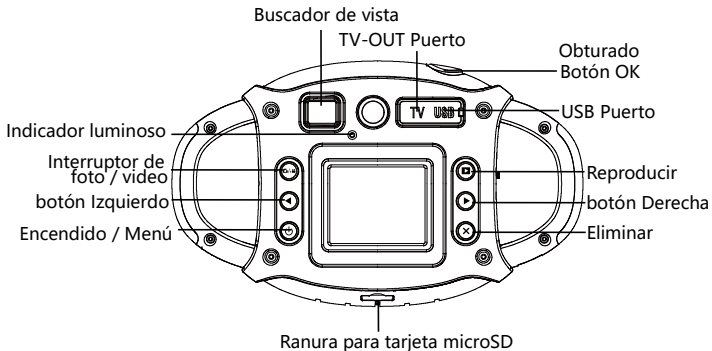

Encendido / Menú

Presione el botón de menú para acceder a la configuración del menú. Presione el botón izquierdo y derecho para cambiar las selecciones entre resolución, tamaño de película, modo de captura, etc. Presione el botón OK para seleccionar. Presione el botón de encendido para regresar.



Interruptor de foto/vídeo

Presione el botón para alternar entre foto y vídeo. El modo Foto es el predeterminado. En cualquier modo, presione el botón OK para capturar la imagen o el vídeo

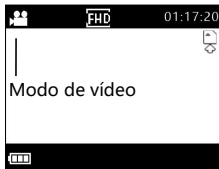

Reproducir

Pulse Reproducción, luego los botones Izquierda o Derecha para revisar la foto o el vídeo. Presione el botón OK para reproducir el video. Durante la reproducción, presione el botón Eliminar para seleccionar proteger o eliminar fotos / videos. Presione el botón Izquierda / Derecha para cambiar y presione el botón OK para seleccionar. Presione el botón de encendido para regresar.

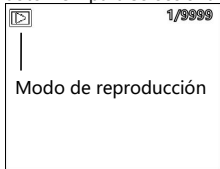

X Eliminar

Cuando esté en Modo de foto y Modo de video, presione el botón Eliminar para dirigir la eliminación de foto / video. Presione los botones Izquierda / Derecha para elegir y presione el botón OK para seleccionar y salir.

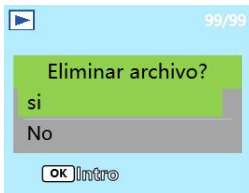

◀ ▶ **Botón izquierdo / derecho (Selector de Efectos de color / de marcos)**

En el modo de foto, presione el botón izquierdo para seleccionar diferentes efectos de color, presione el botón derecho para seleccionar marcos de fotos.

Presione el botón OK para disparar.



Notas: Los efectos de color o los marcos de fotos no están disponibles en el modo de video.

Ajuste de fecha y hora

Encuentra la configuración de fecha y hora en el menú. Presione el botón de Encendido / Menú para cambiar Fecha / Mes / Año y Horas y Minutos. Presione los botones Izquierda o Derecha para elegir la fecha y la hora, y presione el Botón OK para completar la configuración.

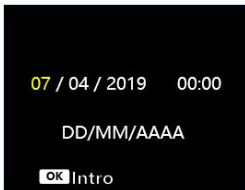
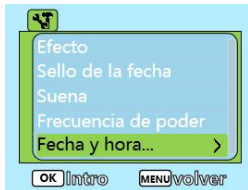

Configuración de idioma

Encontrar idioma en el menú. Presione el botón OK para ver los idiomas.

Presione los botones Izquierda o Derecha para cambiar de idioma, presione el botón OK para seleccionar.



III. Parámetros técnicos

Display	Schermo IPS da 2,0 pollici
Sensore di immagine	Sensore 1/4 " 1 milione di pixel
Foto	Formato: JPG; Dimensioni: 1MP, 2MP, 5MP, 8MP
Video	Formato: AVI; Dimensioni: 1080P,720P; Frequenza fotogrammi: 30 fps
Cornice per foto	Piu' di 20
Effetti speciali	Normale,nero-bianco, retro, negativo,rosso,verde,blu
Spegnimento automatico	5 minuti
Data e ora	OFF,data,data e ora
Suono	OFF,ON
Lingua di supporto	Cinese semplificato, inglese, francese, spagnolo, tedesco, italiano, portoghese, olandese, Sakamoto, russo, arabo
Registrazione audio	Registrazione del microfono integrata
Tipo di batteria	Batteria al litio integrata da 3,7 V 600 mAh
Tipo di archiviazione	Scheda SD esterna, fino a 32 GB
Interfaccia PC	USB 2.0

I . Einleitung

Installation und Austausch der microSD-Karte

1. Bitte legen Sie eine microSD-Karte ein, bevor Sie die Kamera verwenden.
2. Formatieren Sie die microSD-Karte vor der Verwendung in der Kamera.
3. Um eine microSD-Karte zu entfernen, drücken Sie sie zuerst nach innen und nehmen Sie sie dann heraus.

Anleitung zur Anzeige und zum Laden

Die Anzeigeleuchte leuchtet blau, wenn die Kamera arbeitet und während des Ladevorgangs. Die Kontrollleuchte leuchtet während des Ladevorgangs rot und

erlicht, sobald der Akku vollständig aufgeladen ist.

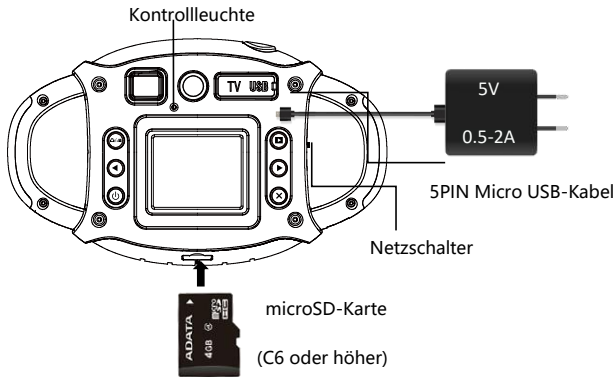

Instructions of Camera Power On/Off

1. Stellen Sie den Netzschalter auf "ON" und drücken Sie lange auf die Ein / Aus-Taste, um die Kamera einzuschalten. Blaues Licht leuchtet auf.
2. Drücken Sie lange auf den Netzschalter, um die Kamera auszuschalten. Das blaue Licht erlischt.
3. Die Kamera schaltet sich automatisch aus, wenn sie 5 Minuten lang nicht bedient wird.
4. Bitte stellen Sie den Hauptschalter auf "OFF", wenn die Kamera längere Zeit nicht benutzt wird.

II. Funktion (Menü)

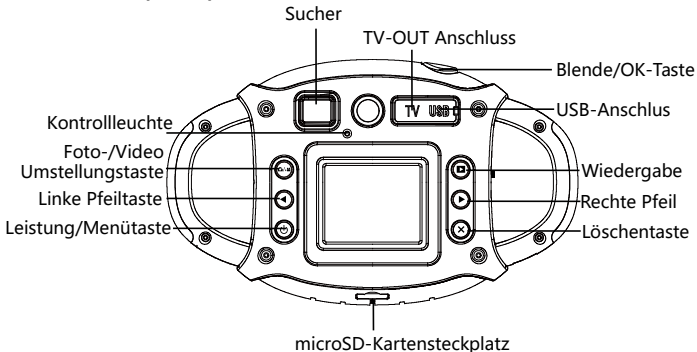

Leistung/Menütaste

Drücken Sie die Menütaste, um auf die Menüeinstellungen zuzugreifen.

Drücken Sie die Links- und Rechts-Taste, um die Auswahl zwischen Auflösung, Filmgröße, Aufnahmemodus usw. zu ändern. Drücken Sie die OK-Taste, um auszuwählen. Drücken Sie die Menütaste, um zurückzukehren.



Foto-/Video Umstellungstaste

Umschalttaste. Drücken Sie die Taste, um zwischen Foto und Video umzuschalten. Der Fotomodus ist die Standardeinstellung. Drücken Sie in beiden Modi die OK-Taste, um ein Bild oder Video aufzunehmen.

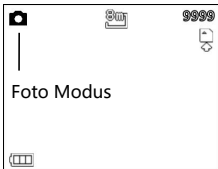
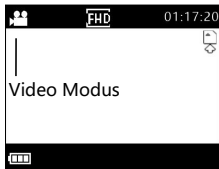

Wiedergabe

Drücken Sie die Wiedergabetaste und dann die Links- oder Rechts-Taste, um ein Foto oder Video anzuzeigen. Drücken Sie zum Überprüfen die OK-Taste.

Drücken Sie die Löschen, um das Schützen oder Löschen auszuwählen. Drücken Sie die Links/Rechts-Taste, um zu wechseln, und drücken Sie die OK-Taste, um auszuwählen. Drücken Sie den Menütaste, um zurückzukehren.

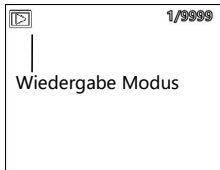

✕ Löschen

Wenn Sie sich im Foto- und Videomodus befinden, können Sie durch Drücken der Löschentaste ein Foto / Video löschen. Drücken Sie die Links- oder Rechts-Taste, um auszuwählen, und drücken Sie den OK-Taste, um auszuwählen und zu beenden.

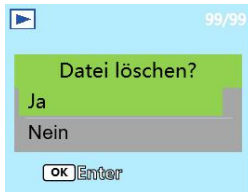

◀ ▶ Linke Pfeiltaste/Rechte Pfeiltaste(Farbeffekt/Rahmenauswah)

Drücken Sie im Fotomodus die Linke Taste, um verschiedene Farbeffekte auszuwählen, und die Rechte Taste, um Fotorahmen auszuwählen. Drücken Sie die Linke und Rechte Taste, um Farben und Rahmen zu ändern. Drücken Sie zum Aufnehmen die OK-Taste.



Hinweise: Farbeffekte oder Bilderrahmen sind im Videomodus nicht verfügbar.

Datum & Uhrzeit einstellen

Suchen Sie die Einstellung für Datum und Uhrzeit im Menü. Drücken Sie die Menütaste, um zwischen Datum / Monat / Jahr und Stunden zu wechseln.

Drücken Sie die Links / Rechts-Taste, um Datum und Uhrzeit auszuwählen, und drücken Sie die OK-Taste, um die Einstellung abzuschließen.



Sprache auswählen

Finden Sie die Sprache im Menü. Drücken Sie die OK-Taste, um die Sprachen anzuzeigen. Drücken Sie die Nach-Links- oder Nach-Rechts-Taste, um zwischen den Sprachen zu wechseln, und drücken Sie zur Auswahl die OK-Taste.



III. Produktparameter

Anzeige	2,0 Zoll IPS-Bildschirm
Bildsensor	1 / 4-100 Megapixel Sensor
Foto	Format: JPG ;Größe: 1MP , 2MP , 5MP , 8MP
video	Format: AVI;Größe: 1080P , 720P, Frame-Bewerten: 30fps
Fotorahmen	Mehr als 20
Spezialeffekte	Normal / Schwarz und weiß / Retro / Negativ / Rot / Grün / Blau
Datum und Uhrzeit	Aus, Datum, Datum und Uhrzeit
Ton	Aus / Ein
Sprache	Englisch, Französisch, Spanisch, Deutsch, Italienisch, Portugiesisch, Niederländisch, Sakamoto, Russisch, Arabisch
Audioaufnahme	Eingebaut:Mikrofonaufnahme, Vereinfachtes Chinesisch,
Batterietyp	Eingebaut: Lithiumbatterie3.7V 600mAh
Art der Lagerung	Externe. Maximale Unterstützung für 32 GB microSD-Karte
PCSchnittstelle	USB 2.0

I . Introduction à l'utilisation

Installation et remplacement de la carte microSD

1. Veuillez insérer la carte microSD (au moins C6) face tournée vers la fente pour carte avant de l'utiliser.
2. Veuillez formater la carte microSD dans l'appareil photo avant de l'utiliser.
3. Appuyez sur la carte microSD pour la sortir.

Instruction du voyant et charge

Le voyant s'allume en bleu lorsque la caméra est allumée et pendant le travail.

Le voyant s'allume en rouge pendant la charge et s'éteint une fois

complètement chargé.

Voyant lumineux

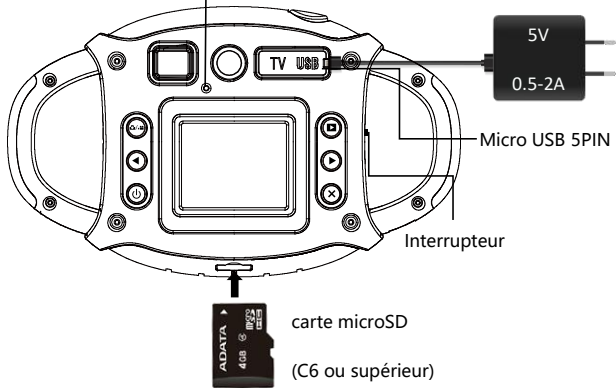

Instructions pour allumer / éteindre la caméra

1. Placez l'interrupteur d'alimentation sur "ON", puis appuyez longuement sur la touche d'alimentation pour allumer l'appareil photo. Le voyant s'allume en bleu.
2. Appuyez longuement sur le bouton d'alimentation pour éteindre l'appareil photo, la lumière bleue est éteinte.
3. La caméra sera automatiquement mise hors tension si aucune opération n'est effectuée pendant 5 minutes.
4. Poussez l'interrupteur d'alimentation sur "OFF" si vous n'utilisez pas l'appareil photo pendant une longue période.

II. Profil des fonctions(Présentation du menu)

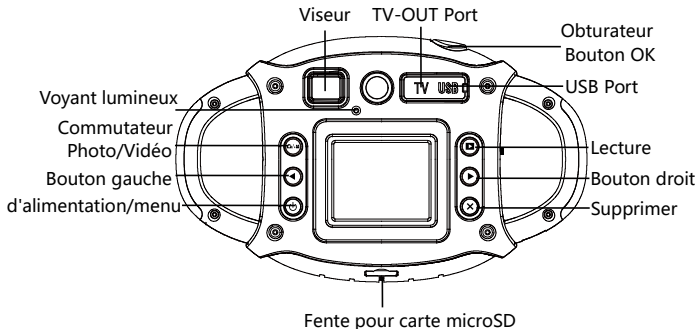

d'alimentation/menu

Appuyez sur le Bouton d'alimentation pour accéder aux paramètres du menu.

Appuyez sur le Bouton Gauche / Droite pour choisir la résolution, la taille de la vidéo, le mode capture, etc. Appuyez sur le Bouton Shuter/OK pour sélectionner.

Appuyez sur le bouton d'alimentation pour revenir.



Commutateur Photo/Vidéo

Appuyez sur le bouton pour basculer entre photo et vidéo. Le mode Photo est le mode par défaut. Dans les deux modes, appuyez sur le Bouton OK pour prendre une photo ou une vidéo

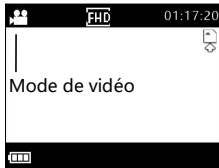

Lecture

Appuyez sur les Boutons Lecture, puis Gauche / Droite pour revoir Photo / Vidéo. Pendant la lecture, appuyez sur le bouton Supprimer pour sélectionner la protection ou la suppression de la photo / vidéo. Appuyez sur le Bouton Gauche / Droite pour changer et appuyez sur le Bouton OK pour sélectionner. Appuyez sur le Bouton d'alimentation pour revenir.

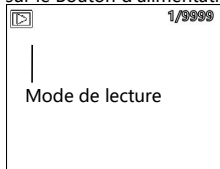

✕ Supprimer

En mode Photo et en mode Vidéo, appuyez sur le Bouton Supprimer pour effacer la photo ou la vidéo. Appuyez sur les Boutons gauche & droite pour choisir et appuyez sur le Bouton d'obturateur / OK pour sélectionner et quitter.



◀ ▶ **Bouton Gauche/Droite (Sélecteur d'effets de couleurs/cadres)**

En mode Photo, appuyez sur le Bouton Gauche pour sélectionner les effets de couleur, appuyez sur le Bouton Droit pour sélectionner les cadres photo.

Appuyez sur le Bouton Gauche/Droite pour changer les couleurs et les cadres.

Appuyez sur le Bouton OK pour tirer.



Remarques: Les effets ou les cadres ne sont pas disponibles en mode vidéo.

Réglage de la date et de l'heure

Trouver le réglage de l'heure et de la date dans le menu. Appuyez sur le Bouton Menu pour changer les minutes de date/mois/année et d' heures. Appuyez sur les Boutons Gauche/Droite pour choisir la date et l'heure, puis appuyez sur le bouton OK pour terminer le réglage.



Paramètres de langue

Trouver la langue dans le menu. Appuyez sur le Bouton OK pour afficher les langues. Appuyez sur les Boutons Gauche/Droite pour changer de langue, appuyez sur le Bouton OK pour sélectionner.



III. Spécifications du produit

Écran d'affichage	écran IPS2.0 pouces
Capteur d'image	Capteur 1/4- 1 millions de pixels
Photo	Format: JPG; Dimension: 1MP, 2MP, 5MP, 8MP
video	Format: AVI; Dimension: 1080P, 720P, Cadence d'image: 30fps
Nombre de cadre	Plus de 20
Effet spécial	Normal, noir et blanc, rétro, négatif, rouge, vert, bleu
Dimension du produit	Désactiver, date, date et temps
Son	Désactiver, Activer
Langues compatibles	anglais, français, espagnol, allemand, italien, portugais, néerlandais, japonais, russe, arabe, Chinois simplifié
Enregistrement audio	Enregistrement du son via le microphone intégré
Type de batterie	La batterie au lithium intégrée 3.7V 600mAh
Type de stockage	Externe, la carte microSD jusqu'à 32G
Port PC	USB 2.0

I . Introduzione all'uso

Installazione e sostituzione della scheda microSD

1. Inserire la scheda microSD (almeno C6) rivolta verso l'alto nello slot della scheda prima dell'uso.
2. Formattare la scheda microSD nella fotocamera prima dell'uso.
3. Premere la scheda microSD verso l'interno per estrarre la scheda

Istruzioni di indicatore luminoso e ricarica

La spia si accende in blu quando la fotocamera è accesa e durante il lavoro.

La spia dell'indicatore si accende in rosso durante la carica e si spegne una volta

caricata completamente.

Luce dell' indicatore

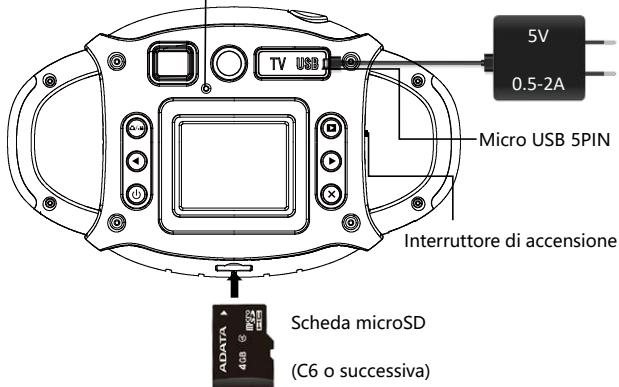

Micro USB 5PIN

Interruttore di accensione

Scheda microSD

(C6 o successiva)

Istruzioni di accensione / spegnimento della fotocamera

1. Premere l'interruttore di accensione su "ON", quindi premere a lungo il Pulsante di Accensione per accendere la fotocamera, luce blu accesa.
2. Premere a lungo il Pulsante di Accensione per spegnere la fotocamera, luce blu spenta.
3. La fotocamera si spegne automaticamente se non viene eseguita alcuna operazione per 5 minuti.
4. Si prega di portare l'interruttore di Accensione su "OFF" se la fotocamera non verrà utilizzata per un lungo periodo.

II. Introduzione funzionale (descrizione del menu)

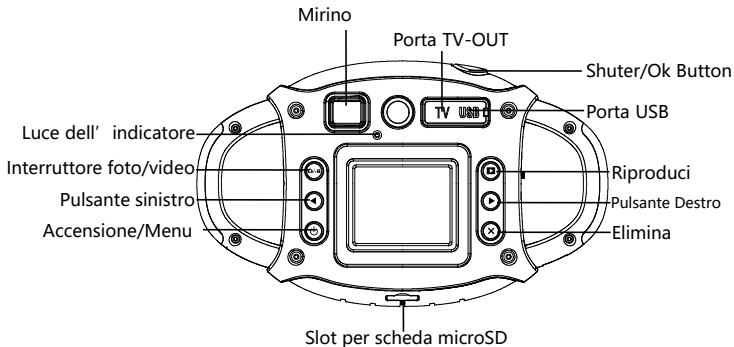

Pulsante di Accensione/Menu

Premere il Pulsante di Accensione per accedere alle impostazioni del menu.

Premere il Pulsante Sinistra/Destra per spostare le selezioni tra Risoluzione,

Dimensioni filmato, Modalità acquisizione, ecc. Premere il Pulsante OK per

selezionare. Premere il Pulsante di Accensione per tornare..



Interruttore Foto/Video

Premi il pulsante per passare da foto a video e viceversa. La modalità foto è quella predefinita. In entrambe le modalità, premi il pulsante OK per scattare la foto o girare il video.

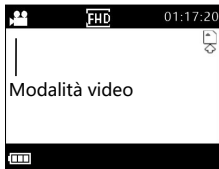

Riproduci

Premere Riproduzione, quindi i pulsanti Sinistra/Destra per rivedere Foto/Video.

Premere il Pulsante OK per riprodurre il video. Premere il Pulsante Elimina per

selezionare la protezione o l'eliminazione di foto/video. Premere il Pulsante

Sinistra / Destra per passare e premere il Pulsante OK per selezionare. Premere il

Pulsante di Accensione per tornare..

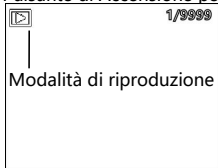

X Elimina

In modalità Foto e Modalità video, premere il Pulsante Elimina per indirizzare alla cancellazione di foto/video. Premere il Pulsanti Sinistra/Destra per scegliere e premere il Pulsante OK per selezionare e tornare.

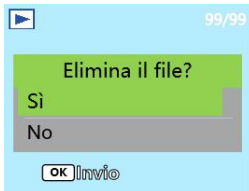

◀ ▶ Pulsante Sinistro/Destro (Selettore Effetti Colore/Selezione cornice)

In modalità foto, premere il Pulsante Sinistro per selezionare diversi effetti di colore, premere il Pulsante Destro per selezionare cornici. Premere il Pulsante Sinistra/Destra per cambiare i colori e le cornici. Premere il Pulsante OK per sparare.



Note: Effetti colore o cornici non sono disponibili in modalità video.

Impostazione data e ora

Trova le impostazioni di data e ora nel Menu. Premere il Pulsante di Accensione /Menu per cambiare data/mese/anno e ore e minuti. Premere i Pulsanti Sinistra o Destra per scegliere la data e l'ora, quindi premere il Pulsante OK per completare l'impostazione.



Impostazione della lingua

Trova la lingua nel menu. Premere il Pulsante OK per visualizzare le lingue.

Premere i Pulsanti Sinistra o Destra per passare da una lingua all'altra, premere il

Pulsante OK per selezionare.



III. Parametri del prodotto

Display	Schermo IPS da 2,0 pollici
Sensore di immagine	Sensore 1/4 " 1 milione di pixel
Foto	Formato: JPG; Dimensioni: 1MP, 2MP, 5MP, 8MP
Video	Formato: AVI; Dimensioni: 1080P,720P; Frequenza fotogrammi: 30 fps
Cornice per foto	Piu' di 20
Effetti speciali	Normale,nero-bianco, retro, negativo,rosso,verde,blu
Spegnimento automatico	5 minuti
Data e ora	OFF,data,data e ora
Suono	OFF,ON
Lingua di supporto	Cinese semplificato, inglese, francese, spagnolo, tedesco, italiano, portoghese, olandese, Sakamoto, russo, arabo
Registrazione audio	Registrazione del microfono integrata
Tipo di batteria	Batteria al litio integrata da 3,7 V 600 mAh
Tipo di archiviazione	Scheda microSD esterna, fino a 32 GB
Interfaccia PC	USB 2.0

I. 使い方

【Micro SD カードの挿し込みと取り出し】

1. カメラに入れる前に MicroSD カードをフォーマットしてください。

【注意】 フォーマットすると microSD カード内の全てのデータが消えます。

2. MicroSD カード（スピードクラス CLASS6 以上）をスロットに入れてください。

【注意】 向きが違うと入りません。無理に押し込まないでください。

3. 取り出す時は、カチッと音が出るまで押してください。カードが押し出されます。

【インジケータと充電】

①電源オンの時はインジケータが青点灯します。

②充電中はインジケータが赤点灯します。

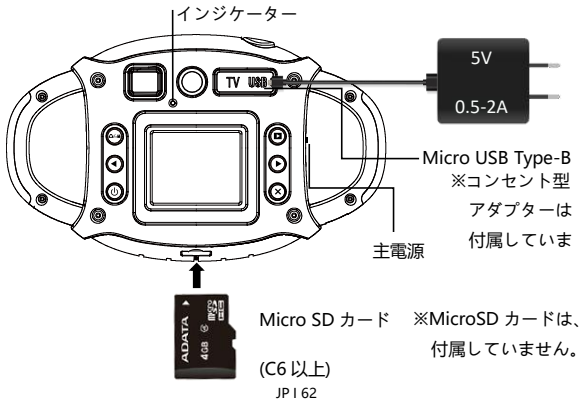

【電源オン / オフ】

①画面側から見て右側面にスイッチがあるので、オンにします。

②画面が点くまで電源ボタンを長押しし、オンにします。

インジケーターが青点灯します。

③オフにするときも電源ボタンを長押ししてください。

インジケーターも消えます。

④5分間無動作の時は、自動的にオフになります。

⑤使用後は、①でオンにした右側面のスイッチをオフにしてください。



II. ボタンと機能

【ボタンと機能（内側）】

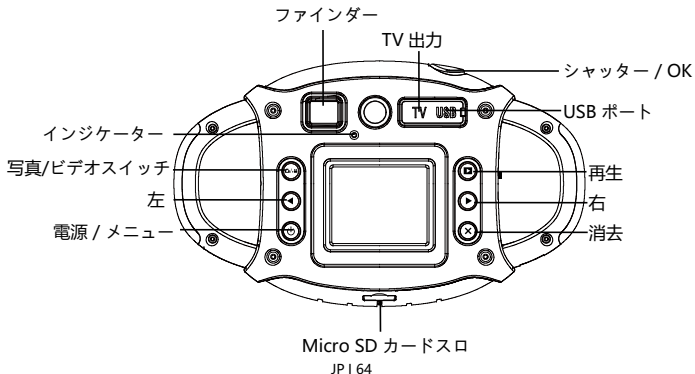

⏻ 電源 / メニューボタン

オンの時、電源 / メニューボタンを押すと、設定画面が表示されます。右または左ボタンを押すと解像度、ムービーサイズ、撮影モードなどが選べます。シャッターボタンで決定、電源ボタンで戻ります。



写真/ビデオスイッチ

ボタンを押して、写真とビデオを切り替えます。起動時は写真モードです。写真モード⇒シャッターボタンを押して、撮影します。ビデオモード⇒シャッターボタンで録画開始、もう一度同ボタンを押して録画停止します。

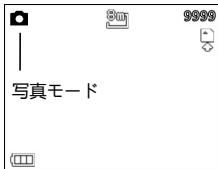
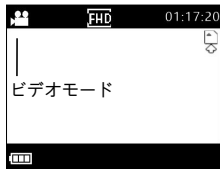

再生モード

再生ボタンを押す，左・右ボタンで次(前)のデータに移動します。ビデオの時はシャッターボタンでビデオ再生・一時停止します。電源ボタンでビデオ再生を終了します。再生モードで消去ボタンを押すと、データのロック(保護)が消去ができます。右・左ボタンでデータを選んでシャッターボタンで決定します。電源ボタンで戻ります。

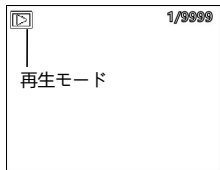

✕消去ボタン

写真モードとビデオモードの時、消去ボタンを押すと、直接消去選択画面に進みます。

電源ボタンで戻ります。

【注意】撮影データがない場合、消去ボタンは動作しません。

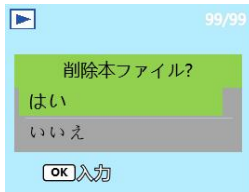

◀ ▶ 左/右 (色変換 / フォトフレーム)

写真モードで左ボタンを押すと色変換、右ボタンを押すとフォトフレームが選べます。シャッターボタンで撮影します。



【注意】 ビデオモードでは色変換、フォトフレームはご利用になれません。

日付と時刻の設定

メニューで日時設定を見つけます。メニューボタンを押して、日付/月/年と時間分を切り替えます。左/右ボタンを押して日付と時刻を選択し、OK ボタンを押して設定を完了します。

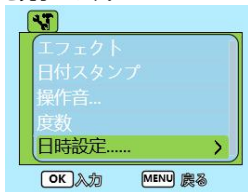

言語設定

メニューで言語を見つけます。[OK]ボタンを押して、言語を表示します。左/右ボタ

ンを押して言語を切り替え、OK ボタンを押して選択します。



PC 接続

付属の USB ケーブルで PC に接続すると、MSDC か PCCAM が選べます。MSDC はパソコンで保存データを見られます。PCCAM は本機をウェブカメラとしてご使用になれます。

Ⅲ. 仕様

ミラーレス	2.0インチIPSスクリーン
画像感知器	1/4- 100万ピクセル感知器
写真	格式: JPG ;寸法: IMP、2MP、5MP、8MP
ビデオ	格式: AVI;寸法: 1080P、720P、フレームレート: 30fps
フレーム	20個以上
特効	正常、黒白、復古、ネガ、赤色、緑色、青色
日付時間	オフ、日付、日時
音声	オフ、オープン
言語支持	、英語、フランス語、スペイン語、ドイツ語、イタリア語、ポルトガル語、オランダ語、日本語、ロシア語、アラビア語、中国語、
オーディオ録音	内蔵マイク録音
バッテリー型	内蔵リチウム電池3.7V 600mAh
ストレージタイプ	外付け、最大メモリ32GB microSDカードをサポートする
PCポート	USB 2.0

